

ACBMV B. CASADIO VIBRATION  
 Z.I. Mi-Plaine  
 51 Rue Ampère  
 B.P. 31  
 69682 CHASSIEU CEDEX (FRANCE)  
 Tel.: 00334 78 90 87 87 / Fax.: 00334 78 90 87 88  
 Email: vibrateur@orange.fr  
 Internet: acbmv.com

## Klopper Vibratoren typ FKL150SI EX

CE EX II 2 G/D c T6 T85°C

Bezeichnung:  
 Für starke Stöße bei niedrigem. Betriebsdruck.

### MECHANISCHE EIGENSCHAFTEN

	4,5 Bars/65,25 PSI	7 Bars/101,5 PSI	
Arbeit/schlagen (Nm)	50	110	
Impuls/Schlag (Ns)	1	28,5	
Luftverbrauch (l/min)	1,2	1,7	
Luftverbrauch (CF)	0,04	0,06	

Einsatzbereich:  
 Breiter Einsatzbereich, auch im Freien, in Nass- und Ex-Bereichen.

Konstruktion:  
 Ein Kolben wird mit Druckluft gegen eine Feder gedrückt. Bei schneller Entlüftung schiesst der Kolben gegen eine Prallplatte.

#### Eigenschaften:

- Weiter Einstellbereich von Schlagkraft und Intervall
- Schlagkraft pneumatisch und/ oder zusätzlich mechanisch einstellbar
- Flexibler Anwendungsbereich

#### Design:

Gehäuse aus hart anodierter Aluminium-Legierung  
 Kolben aus Stahl  
 Prallplatte aus schlagfestem Kunststoff

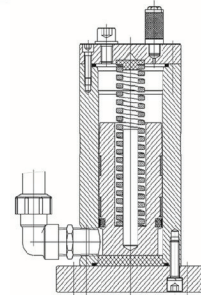

### ABMESSUNGEN

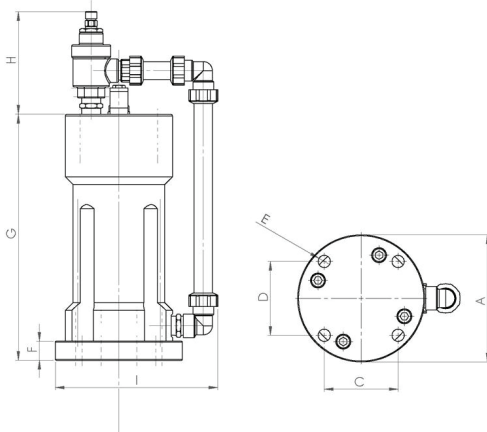

	mm	inch
A	140	5,52
B	140	5,52
C	81,5	3,21
D	81,5	3,21
E	13,5	0,53
F	21	0,83
G	271	10,68
H	113	4,45
I	179	7,05
	kg	LBS
Gewicht Vibrator	9,5	21,111