

ACBMV B. CASADIO VIBRATION
 Z.I. Mi-Plaine
 51 Rue Ampère
 B.P. 31
 69682 CHASSIEU CEDEX (FRANCE)
 Tel.: 04 78 90 87 87 / Fax.: 04 78 90 87 88
 Email: vibrateur@orange.fr
 Internet: acbmv.com

2 POLIG - 3600 RPM ATEX II 2D tD A21 IP 66 ZONE 21-22
 REF.: 600375C Staub T°=120°C
 BAUGR: 00

Zertifizierungen:



MECHANISCHE UND ELEKTRISCHE EIGENSCHAFTEN

Unwuchtscheiben (%)	Fliehkraft Unwuchtscheiben top/senken	Statisches moment senken	Fliehkraft Unwuchtscheiben top/senken (kN)	Statisches moment top (kgmm)	Geschätzte Lebensdauer der Lager (Stunden)
100	44/44	3	0,43/0,43	3	38423
90	39,6/39,6	2,70	0,39/0,39	2,70	52706
80	35,2/35,2	2,40	0,34/0,34	2,40	75045
70	30,8/30,8	2,10	0,30/0,30	2,10	>100000
60	26,4/26,4	1,80	0,26/0,26	1,80	>100000
50	22/22	1,50	0,22/0,22	1,50	>100000
40	17,6/17,6	1,20	0,17/0,17	1,20	>100000
30	13,2/13,2	0,90	0,13/0,13	0,90	>100000
20	8,8/8,8	0,60	0,09/0,09	0,60	>100000
10	4,4/4,4	0,30	0,04/0,04	0,30	>100000

Stromversorgung (volts)	460
Phasen:	Dreiphasen
Frequenz (Hz)	60 Hz
Drehzahl (RPM)	3600
Max. Leistungsaufnahme (watt)	120
Max. Strom (amp)	0,23
IS/IR	3,9

ABMESSUNGEN (mm)

Gewicht: 5,4 kg

Continuierlich Umgebungstemperatur: -20°C à +40°C - Tropenisolation - Mechanische Schutzart: IP66 IK08 gemäß IEC

Lager typ: KUGELLAGER

"FOR LIFE" - Schmierung mit doppelter Schutz-Bildschirm

Montage mit 4 Schrauben M8 - 5/16" format 8.8 mit Anzugsmoment (kgm - ft/lb): 2.30 - 16.50

Kabelgröße: 6.5 à 12 mm - Kabelverschr.: M20x1,5

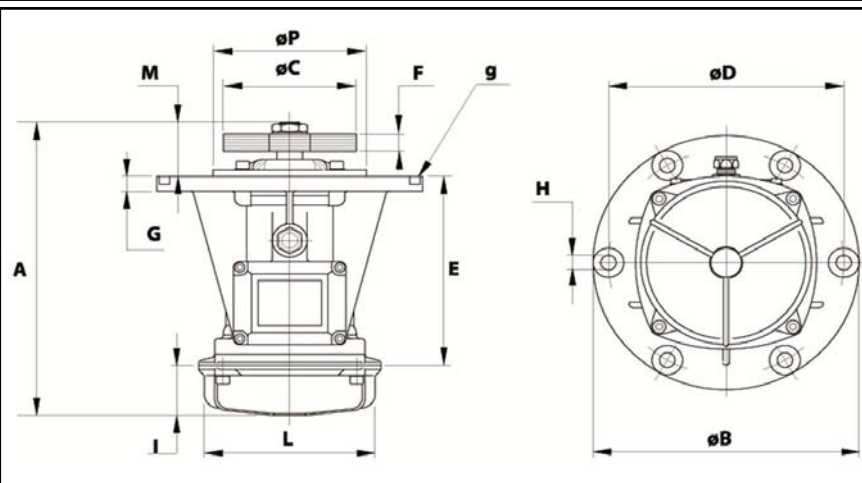

A	189
B	130
C	86
D	109
H	8,5
N° TROUS	4
E	132
F	7,5
G	10
I	36
L	96
M	22
P	-