

ACBMV B. CASADIO VIBRATION
 Z.I. Mi-Plaine
 51 Rue Ampère
 B.P. 31
 69682 CHASSIEU CEDEX (FRANCE)
 Tel.: 04 78 90 87 87 / Fax.: 04 78 90 87 88
 Email: vibrateur@orange.fr
 Internet: acbmv.com

4 POLIG - 1800 RPM ATEX II 2D tD A21 IP 66 ZONE 21-22
 REF.: 601205C Staub T°=135°C
 BAUGR: 100

Zertifizierungen:



MECHANISCHE UND ELEKTRISCHE EIGENSCHAFTEN

Unwuchtscheiben (%)	Statisches moment (kgmm)	Arbeitsmoment (kgcm)	Fliehkraft (kg)	Fliehkraft (kN)	Geschätzte Lebensdauer der Lager (Stunden)
100	3166,00	633,20	11467	112,00	14938
90	2849,40	569,88	10320	100,80	21226
80	2532,80	506,56	9174	89,60	31424
70	2216,20	443,24	8027	78,40	49047
60	1899,60	379,92	6880	67,20	82003
50	1583,00	316,60	5734	56,00	>100000
40	1266,40	253,28	4587	44,80	>100000
30	949,80	189,96	3440	33,60	>100000
20	633,20	126,64	2293	22,40	>100000
10	316,60	63,32	1147	11,20	>100000

Stromversorgung (volts)	460
Phasen:	Dreiphasen
Frequenz (Hz)	60 Hz
Drehzahl (RPM)	1800
Max. Leistungsaufnahme (watt)	10500
Max. Strom (amp)	15,50
IS/IR	8,00

ABMESSUNGEN (mm)

Gewicht: 411,0 kg

Continuierlich Umgebungstemperatur: -20°C à +40°C - Tropenisolation - Mechanische Schutzart: IP66 IK08 gemäß IEC

Lager typ: ROLLENLAGER

"LONG LIFE" - Schmierung mit KLUEBER STABURAGS NBU 8EP.

Re Schmierung Menge nach 1000 Stunden mit: 130g

Max Quantität ersetzt durch die Lager: 260g

Montage mit 6 Schrauben M42 - 1 5/8" format 8.8 mit Anzugsmoment (kgm - ft/lb): 290 - 2090

Kabelgröße: 13 à 20 mm - Kabelverschr.: M32x1,5

Wartung Raum: 240 mm

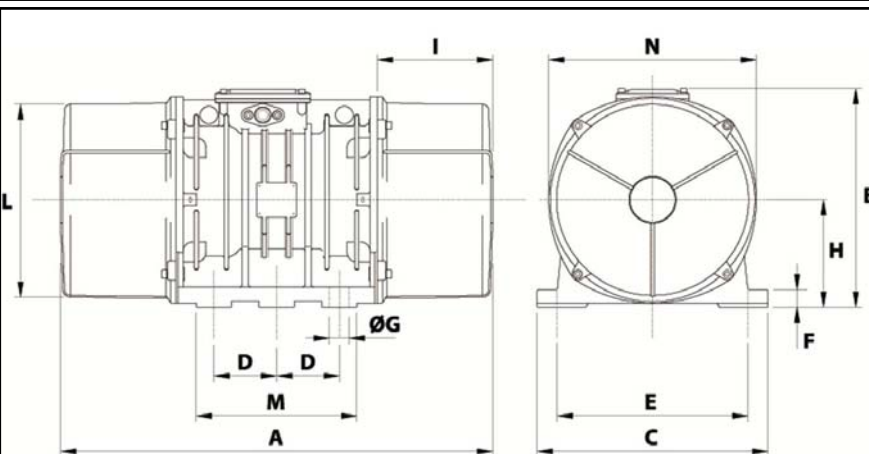

A	990
B	454
C	530
D	140
E	440
F	38
G	45
N° BOHRUNGEN	6
H	230
I	240
L	423
M	370
N	448