

ACBMV B. CASADIO VIBRATION
 Z.I. Mi-Plaine
 51 Rue Ampère
 B.P. 31
 69682 CHASSIEU CEDEX (FRANCE)
 Tel.: 04 78 90 87 87 / Fax.: 04 78 90 87 88
 Email: vibrateur@orange.fr
 Internet: acbm.com

4 POLIG - 1800 RPM
 REF.: 601344C
 BAUGR: 10

Zertifizierungen:



MECHANISCHE UND ELEKTRISCHE EIGENSCHAFTEN

Unwuchtscheiben (%)	Statisches moment (kgmm)	Arbeitsmoment (kgcm)	Fliehkraft (kg)	Fliehkraft (kN)	Geschätzte Lebensdauer der Lager (Stunden)
100	58,8	11,76	214	2,10	17311
90	52,92	10,58	193	1,89	23599
80	47,04	9,41	171	1,68	33929
70	41,16	8,23	150	1,47	50268
60	35,28	7,06	128	1,26	80897
50	29,40	5,88	107	1,05	>100000
40	23,52	4,70	86	0,84	>100000
30	17,64	3,53	64	0,63	>100000
20	11,76	2,35	43	0,42	>100000
10	5,88	1,18	21	0,21	>100000

Stromversorgung (volts)	260
Phasen:	Einphasigen
Frequenz (Hz)	60 Hz
Drehzahl (RPM)	1800
Max. Leistungsaufnahme (watt)	230
Max. Strom (amp)	2
IS/IR	1,85

ABMESSUNGEN (mm)

Gewicht: 15 kg

Continuierlich Umgebungstemperatur: -20°C à +40°C - Tropenisolation - Mechanische Schutzart: IP66 IK08 gemäß IEC

Lager typ: KUGELLAGER

"FOR LIFE" - Schmierung mit doppelter Schutz-Bildschirm

Montage mit 4 Schrauben M12 - 1/2" format 8.8 mit Anzugsmoment (kgm - ft/lb): 8 - 58

Kabelgröße: 6.5 à 12 mm - Kabelverschr.: M20x1,5

Wartung Raum: 74 mm

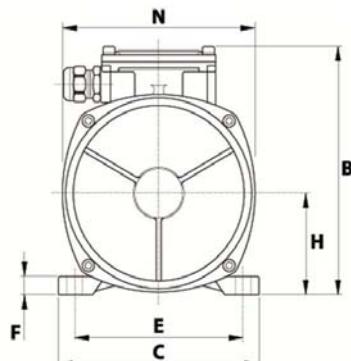
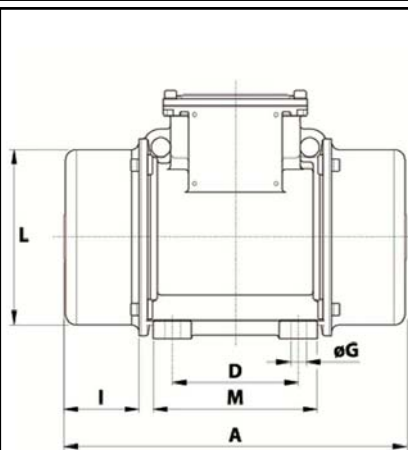

A	295
B	176
C	152
D	90
E	125
F	12
G	13
N° BOHRUNGEN	4
H	73
I	74
L	124
M	122
N	141