

ACBMV B. CASADIO VIBRATION
 Z.I. Mi-Plaine
 51 Rue Ampère
 B.P. 31
 69682 CHASSIEU CEDEX (FRANCE)
 Tel.: 04 78 90 87 87 / Fax.: 04 78 90 87 88
 Email: vibrateur@orange.fr
 Internet: acbmv.com

4 POLIG - 1800 RPM
 REF.: 601348C
 BAUGR: 35

Zertifizierungen:



MECHANISCHE UND ELEKTRISCHE EIGENSCHAFTEN

Unwuchtscheiben (%)	Statisches moment (kgmm)	Arbeitsmoment (kgcm)	Fliehkraft (kg)	Fliehkraft (kN)	Geschätzte Lebensdauer der Lager (Stunden)
100	271	54,20	982	9,63	15935
90	243,90	48,78	884	8,67	22623
80	216,80	43,36	786	7,70	33469
70	189,70	37,94	687	6,74	52425
60	162,60	32,52	589	5,78	87567
50	135,50	27,10	491	4,82	>100000
40	108,40	21,68	393	3,85	>100000
30	81,30	16,26	295	2,89	>100000
20	54,20	10,84	196	1,93	>100000
10	27,10	5,42	98	0,96	>100000

Stromversorgung (volts)	460
Phasen:	Dreiphasen
Frequenz (Hz)	60 Hz
Drehzahl (RPM)	1800
Max. Leistungsaufnahme (watt)	680
Max. Strom (amp)	0,95
IS/IR	4,89

ABMESSUNGEN (mm)

Gewicht: 37,5 kg

Continuierlich Umgebungstemperatur: -20°C à +40°C - Tropenisolation - MechanischeSchutzart: IP66 IK08 gemäß IEC

Lager typ: ROLLENLAGER

"LONG LIFE" - Schmierung mit KLUEBER STABURAGS NBU 8EP.

Re Schmierung Menge nach 1000 Stunden mit: 7g

Max Quantität ersetzt durch die Lager: 12g

Montage mit 4 Schrauben M16 - 5/8" format 8.8 mit Anzugsmoment (kgm - ft/lb): 19 - 137

Kabelgröße: 9 à 16 mm - Kabelverschr.: M25x1,5

Wartung Raum: 117 mm

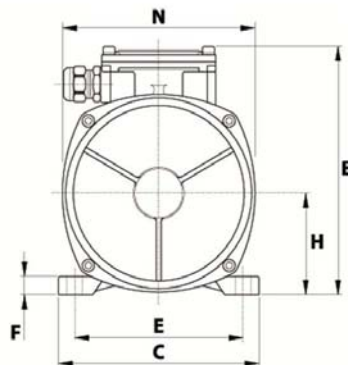
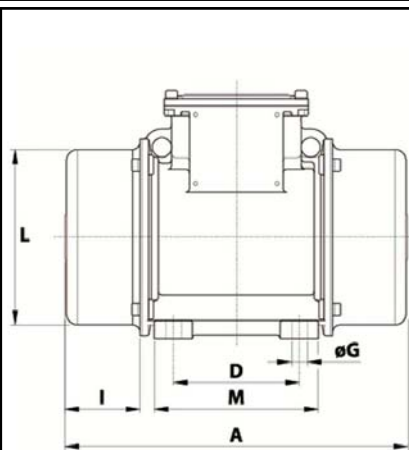

A	434
B	232
C	205
D	120
E	170
F	20
G	17
N° BOHRUNGEN	4
H	104,5
I	117
L	181
M	162
N	203-