

ACBMV B. CASADIO VIBRATION  
 Z.I. Mi-Plaine  
 51 Rue Ampère  
 B.P. 31  
 69682 CHASSIEU CEDEX (FRANCE)  
 Tel.: 04 78 90 87 87 / Fax.: 04 78 90 87 88  
 Email: vibrateur@orange.fr  
 Internet: acbmv.com

4 POLIG - 1800 RPM  
 REF.: 601351C  
 BAUGR: 50

Zertifizierungen:



### MECHANISCHE UND ELEKTRISCHE EIGENSCHAFTEN

| Unwuchtscheiben (%) | Statisches moment (kgmm) | Arbeitsmoment (kgcm) | Fliehkraft (kg) | Fliehkraft (kN) | Geschätzte Lebensdauer der Lager (Stunden) |
|---------------------|--------------------------|----------------------|-----------------|-----------------|--|
| 100                 | 561                      | 112,20               | 2033            | 19,90           | 19666                                      |
| 90                  | 504,90                   | 100,98               | 1830            | 17,91           | 27926                                      |
| 80                  | 448,80                   | 89,76                | 1626            | 15,92           | 41410                                      |
| 70                  | 392,70                   | 78,54                | 1423            | 13,93           | 64589                                      |
| 60                  | 336,60                   | 67,32                | 1220            | 11,94           | >100000                                    |
| 50                  | 280,50                   | 56,10                | 1017            | 9,95            | >100000                                    |
| 40                  | 224,40                   | 44,88                | 813             | 7,96            | >100000                                    |
| 30                  | 168,30                   | 33,66                | 610             | 5,97            | >100000                                    |
| 20                  | 112,20                   | 22,44                | 407             | 3,98            | >100000                                    |
| 10                  | 56,10                    | 11,22                | 203             | 1,99            | >100000                                    |

|                               |            |
|-------------------------------|------------|
| Stromversorgung (volts)       | 460        |
| Phasen:                       | Dreiphasen |
| Frequenz (Hz)                 | 60 Hz      |
| Drehzahl (RPM)                | 1800       |
| Max. Leistungsaufnahme (watt) | 1450       |
| Max. Strom (amp)              | 2,3        |
| IS/IR                         | 4,9        |

### ABMESSUNGEN (mm)

#### Gewicht: 68 kg

Continuierlich Umgebungstemperatur: -20°C à +40°C - Tropenisolation - MechanischeSchutzart: IP66 IK08 gemäß IEC

Lager typ: ROLLENLAGER

"LONG LIFE" - Schmierung mit KLUEBER STABURAGS NBU 8EP.

Re Schmierung Menge nach 1000 Stunden mit: 16g

Max Quantität ersetzt durch die Lager: 30g

Montage mit 4 Schrauben M16 - 5/8" format 8.8 mit Anzugsmoment (kgm - ft/lb): 19 - 137

Kabelgröße: 9 à 16 mm - Kabelverschr.: M25x1,5

Wartung Raum: 164 mm

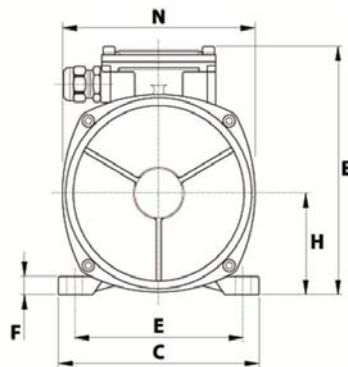
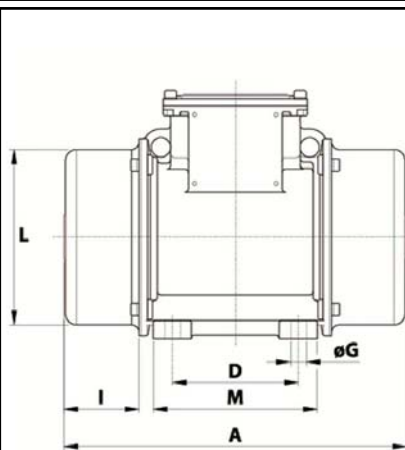

|              |      |
|--------------|------|
| A            | 560  |
| B            | 245  |
| C            | 230  |
| D            | 140  |
| E            | 190  |
| F            | 25   |
| G            | 17   |
| N° BOHRUNGEN | 4    |
| H            | 116  |
| I            | 164  |
| L            | 201  |
| M            | 180  |
| N            | 225- |