

ACBMV B. CASADIO VIBRATION
 Z.I. Mi-Plaine
 51 Rue Ampère
 B.P. 31
 69682 CHASSIEU CEDEX (FRANCE)
 Tel.: 04 78 90 87 87 / Fax.: 04 78 90 87 88
 Email: vibrateur@orange.fr
 Internet: acbmv.com

4 POLIG - 1800 RPM
 REF.: 601353C
 BAUGR: 60

Zertifizierungen:



MECHANISCHE UND ELEKTRISCHE EIGENSCHAFTEN

Unwuchtscheiben (%)	Statisches moment (kgmm)	Arbeitsmoment (kgcm)	Fliehkraft (kg)	Fliehkraft (kN)	Geschätzte Lebensdauer der Lager (Stunden)
100	858	171,60	3107	30,50	9805
90	772,20	154,44	2796	27,45	13936
80	686,40	137,28	2486	24,40	20618
70	600,60	120,12	2175	21,35	32190
60	514,80	102,96	1864	18,30	53839
50	429,00	85,80	1554	15,25	98722
40	343,20	68,64	1243	12,20	>100000
30	257,40	51,48	932	9,15	>100000
20	171,60	34,32	621	6,10	>100000
10	85,80	17,16	311	3,05	>100000

Stromversorgung (volts)	460
Phasen:	Dreiphasen
Frequenz (Hz)	60 Hz
Drehzahl (RPM)	1800
Max. Leistungsaufnahme (watt)	2000
Max. Strom (amp)	3,5
IS/IR	7,5

ABMESSUNGEN (mm)

Gewicht: 89 kg

Continuierlich Umgebungstemperatur: -20°C à +40°C - Tropenisolation - MechanischeSchutzart: IP66 IK08 gemäß IEC

Lager typ: ROLLENLAGER

"LONG LIFE" - Schmierung mit KLUEBER STABURAGS NBU 8EP.

Re Schmierung Menge nach 1000 Stunden mit: 19g

Max Quantität ersetzt durch die Lager: 35g

Montage mit 4 Schrauben M20 - 13/16" format 8.8 mit Anzugsmoment (kgm - ft/lb): 38 - 275

Kabelgröße: 9 à 16 mm - Kabelverschr.: M25x1,5

Wartung Raum: 169 mm

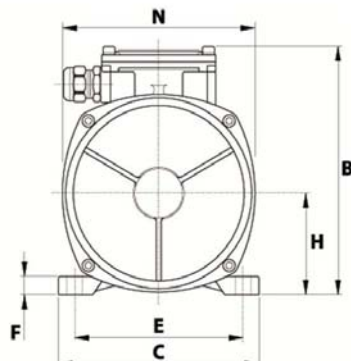
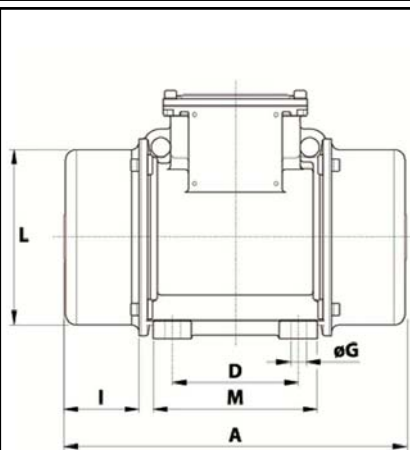

A	601
B	285
C	275
D	155
E	225
F	30
G	22
N° BOHRUNGEN	4
H	135
I	169
L	231
M	205
N	253-