

ACBMV B. CASADIO VIBRATION  
 Z.I. Mi-Plaine  
 51 Rue Ampère  
 B.P. 31  
 69682 CHASSIEU CEDEX (FRANCE)  
 Tel.: 04 78 90 87 87 / Fax.: 04 78 90 87 88  
 Email: [vibrateur@orange.fr](mailto:vibrateur@orange.fr)  
 Internet: [acbmv.com](http://acbmv.com)

4 POLIG - 1800 RPM  
 REF.: 601358C  
 BAUGR: 50

Zertifizierungen:

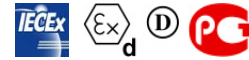

### MECHANISCHE UND ELEKTRISCHE EIGENSCHAFTEN

Unwuchtscheiben (%)	Statisches moment (kgmm)	Arbeitsmoment (kgcm)	Fliehkraft (kg)	Fliehkraft (kN)	Geschätzte Lebensdauer der Lager (Stunden)
100	561	112,20	2033	19,90	19970
90	504,90	100,98	1830	17,91	28357
80	448,80	89,76	1626	15,92	42050
70	392,70	78,54	1423	13,93	65587
60	336,60	67,32	1220	11,94	>100000
50	280,50	56,10	1017	9,95	>100000
40	224,40	44,88	813	7,96	>100000
30	168,30	33,66	610	5,97	>100000
20	112,20	22,44	407	3,98	>100000
10	56,10	11,22	203	1,99	>100000

Stromversorgung (volts)	460
Phasen:	Dreiphasen
Frequenz (Hz)	60 Hz
Drehzahl (RPM)	1800
Max. Leistungsaufnahme (watt)	absorbiert: 1300 Übergabe: 1105
Max. Strom (amp)	1,9
IS/IR	5,46

### ABMESSUNGEN (mm)

#### Gewicht: 69 kg

Continuierlich Umgebungstemperatur: -20°C à +40°C - Tropenisolation - MechanischeSchutzart: IP66 IK08 gemäß IEC

Lager typ: ROLLENLAGER

"LONG LIFE" - Schmierung mit KLUEBER STABURAGS NBU 8EP.

Re Schmierung Menge nach 1000 Stunden mit: 16g

Max Quantität ersetzt durch die Lager: 30g

Montage mit 4 Schrauben M20 - 13/16" format 8.8 mit Anzugsmoment (kgm - ft/lb): 38 - 275

- Gewinde der Kabelverschraubung nicht geliefert: NPT3/4"

Wartung Raum: 171 (50Hz) 134 (60Hz) mm

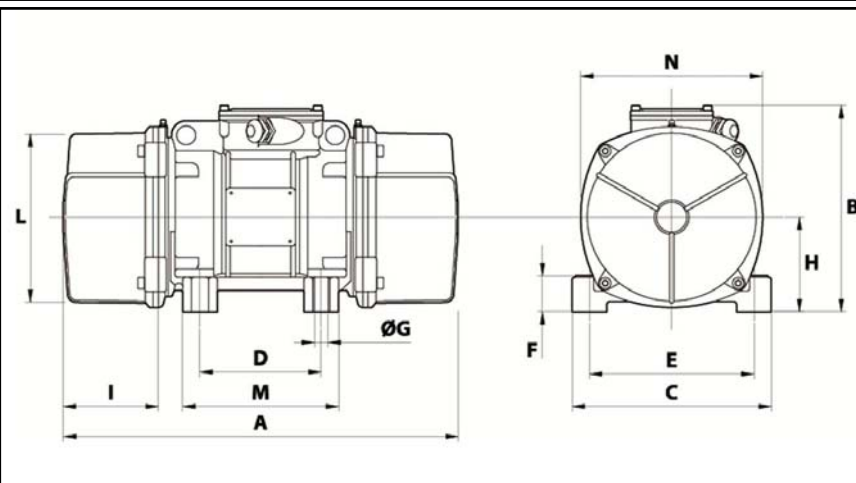

A	520
B	278,5
C	235
D	140
E	190
F	65
G	22
N° BOHRUNGEN	4
H	116
I	134
L	210
M	185
N	225