

ACBMV B. CASADIO VIBRATION  
 Z.I. Mi-Plaine  
 51 Rue Ampère  
 B.P. 31  
 69682 CHASSIEU CEDEX (FRANCE)  
 Tel.: 04 78 90 87 87 / Fax.: 04 78 90 87 88  
 Email: [vibrateur@orange.fr](mailto:vibrateur@orange.fr)  
 Internet: [acbm.com](http://acbm.com)

4 POLIG - 1500 RPM  
 REF.: 601413A  
 BAUGR: 35

Zertifizierungen:

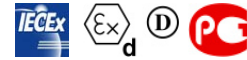

### MECHANISCHE UND ELEKTRISCHE EIGENSCHAFTEN

Unwuchtscheiben (%)	Statisches moment (kgmm)	Arbeitsmoment (kgcm)	Fliehkraft (kg)	Fliehkraft (kN)	Geschätzte Lebensdauer der Lager (Stunden)
100	415	83,00	1045	10,30	9857
90	373,50	74,70	941	9,27	13980
80	332,00	66,40	836	8,24	20739
70	290,50	58,10	732	7,21	32292
60	249,00	49,80	627	6,18	54105
50	207,50	41,50	523	5,15	99036
40	166,00	33,20	418	4,12	>100000
30	124,50	24,90	314	3,09	>100000
20	83,00	16,60	209	2,06	>100000
10	41,50	8,30	105	1,03	>100000

Stromversorgung (volts)	400
Phasen:	Dreiphasen
Frequenz (Hz)	50 Hz
Drehzahl (RPM)	1500
Max. Leistungsaufnahme (watt)	absorbiert: 520 Übergabe: 369
Max. Strom (amp)	0,81
IS/IR	4,65

### ABMESSUNGEN (mm)

#### Gewicht: 46 kg

Continuierlich Umgebungstemperatur: -20°C à +40°C - Tropenisolation - Mechanische Schutzart: IP66 IK08 gemäß IEC

Lager typ: ROLLENLAGER

"LONG LIFE" - Schmierung mit KLUEBER STABURAGS NBU 8EP.

Re Schmierung Menge nach 1000 Stunden mit: 7g

Max Quantität ersetzt durch die Lager: 12g

Montage mit 4 Schrauben M16 - 5/8" format 8.8 mit Anzugsmoment (kgm - ft/lb): 19 - 137

- Gewinde der Kabelverschraubung nicht geliefert: NPT3/4"

Wartung Raum: 118 mm

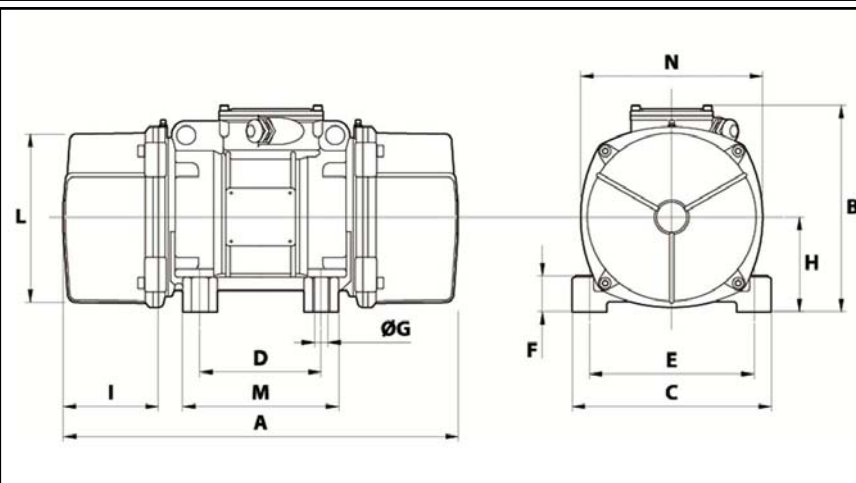

A	446
B	248,5
C	210
D	120
E	170
F	52
G	17
N° BOHRUNGEN	4
H	112
I	118
L	192
M	160
N	218