

ACBMV B. CASADIO VIBRATION  
 Z.I. Mi-Plaine  
 51 Rue Ampère  
 B.P. 31  
 69682 CHASSIEU CEDEX (FRANCE)  
 Tel.: 04 78 90 87 87 / Fax.: 04 78 90 87 88  
 Email: vibrateur@orange.fr  
 Internet: acbmv.com

4 POLIG - 1800 RPM  
 REF.: 601413C  
 BAUGR: 35

Zertifizierungen:

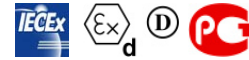

### MECHANISCHE UND ELEKTRISCHE EIGENSCHAFTEN

Unwuchtscheiben (%)	Statisches moment (kgmm)	Arbeitsmoment (kgcm)	Fliehkraft (kg)	Fliehkraft (kN)	Geschätzte Lebensdauer der Lager (Stunden)
100	271	54,20	982	9,63	10125
90	243,90	48,78	884	8,67	14374
80	216,80	43,36	786	7,70	21266
70	189,70	37,94	687	6,74	33310
60	162,60	32,52	589	5,78	55639
50	135,50	27,10	491	4,82	>100000
40	108,40	21,68	393	3,85	>100000
30	81,30	16,26	295	2,89	>100000
20	54,20	10,84	196	1,93	>100000
10	27,10	5,42	98	0,96	>100000

Stromversorgung (volts)	460
Phasen:	Dreiphasen
Frequenz (Hz)	60 Hz
Drehzahl (RPM)	1800
Max. Leistungsaufnahme (watt)	absorbiert: 660 Übergabe: 442
Max. Strom (amp)	0,88
IS/IR	4,84

### ABMESSUNGEN (mm)

#### Gewicht: 41,5 kg

Continuierlich Umgebungstemperatur: -20°C à +40°C - Tropenisolation - MechanischeSchutzart: IP66 IK08 gemäß IEC

Lager typ: ROLLENLAGER

"LONG LIFE" - Schmierung mit KLUEBER STABURAGS NBU 8EP.

Re Schmierung Menge nach 1000 Stunden mit: 7g

Max Quantität ersetzt durch die Lager: 12g

Montage mit 4 Schrauben M16 - 5/8" format 8.8 mit Anzugsmoment (kgm - ft/lb): 19 - 137

- Gewinde der Kabelverschraubung nicht geliefert: NPT3/4"

Wartung Raum: 118 mm

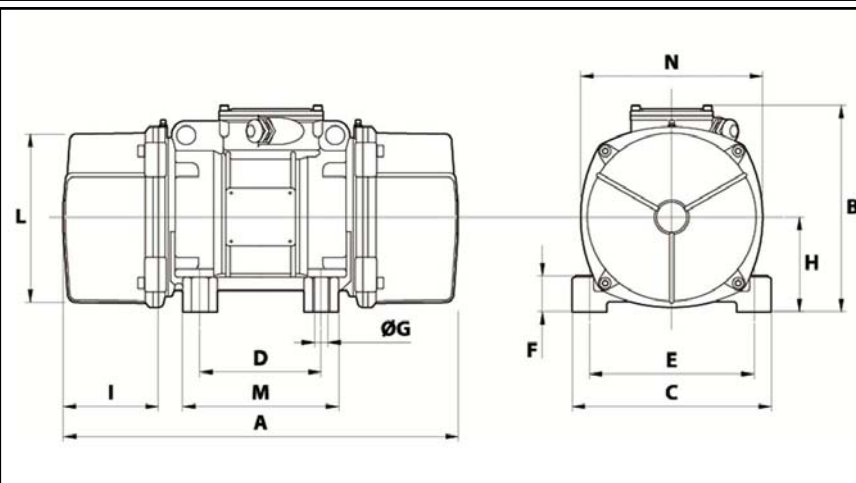

A	446
B	248,5
C	210
D	120
E	170
F	52
G	17
N° BOHRUNGEN	4
H	112
I	118
L	192
M	160
N	218