

ACBMV B. CASADIO VIBRATION  
 Z.I. Mi-Plaine  
 51 Rue Ampère  
 B.P. 31  
 69682 CHASSIEU CEDEX (FRANCE)  
 Tel.: 04 78 90 87 87 / Fax.: 04 78 90 87 88  
 Email: [vibrateur@orange.fr](mailto:vibrateur@orange.fr)  
 Internet: [acbm.com](http://acbm.com)

4 POLIG - 1800 RPM ATEX II 2D tD A21 IP 66 ZONE 21-22  
 REF.: 601513C Staub T°=120°C  
 BAUGR: 30

Zertifizierungen:



### MECHANISCHE UND ELEKTRISCHE EIGENSCHAFTEN

Unwuchtscheiben (%)	Statisches moment (kgmm)	Arbeitsmoment (kgcm)	Fliehkraft (kg)	Fliehkraft (kN)	Geschätzte Lebensdauer der Lager (Stunden)
100	286,00	57,20	1037	10,20	6922
90	257,40	51,48	933	9,18	9504
80	228,80	45,76	830	8,16	13500
70	200,20	40,04	726	7,14	20172
60	171,60	34,32	622	6,12	32077
50	143,00	28,60	519	5,10	55216
40	114,40	22,88	415	4,08	>100000
30	85,80	17,16	311	3,06	>100000
20	57,20	11,44	207	2,04	>100000
10	28,60	5,72	104	1,02	>100000

Stromversorgung (volts)	460
Phasen:	Dreiphasen
Frequenz (Hz)	60 Hz
Drehzahl (RPM)	1800
Max. Leistungsaufnahme (watt)	665
Max. Strom (amp)	0,98
IS/IR	3,43

### ABMESSUNGEN (mm)

**Gewicht: 27,5 kg**

Continuierlich Umgebungstemperatur: -20°C à +40°C - Tropenisolation - MechanischeSchutzart: IP66 IK08 gemäß IEC

Lager typ: KUGELLAGER

"FOR LIFE" - Schmierung mit doppelter Schutz-Bildschirm

Montage mit 4 Schrauben M16 - 5/8" format 8.8 mit Anzugsmoment (kgm - ft/lb): 19 - 137

Kabelgröße: 9 à 16 mm - Kabelverschr.: M25x1,5

Wartung Raum: 106 mm

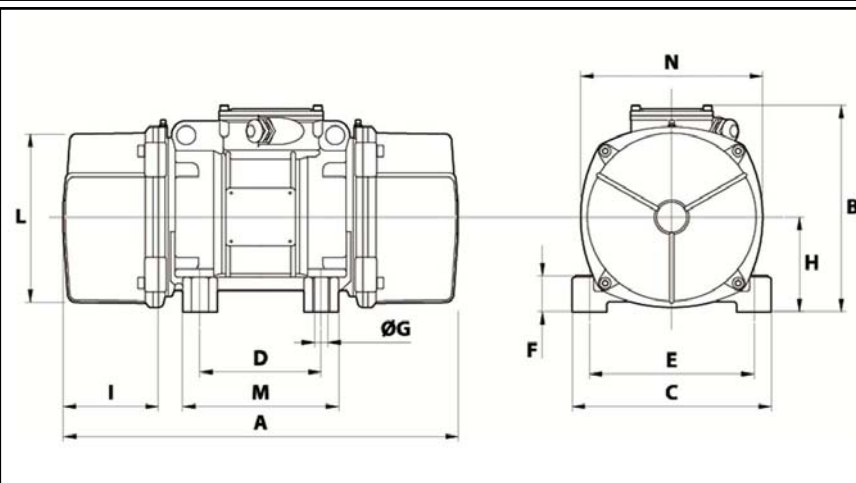

A	394
B	216
C	205
D	120
E	170
F	45
G	17
N° BOHRUNGEN	4
H	94
I	106
L	170
M	160
N	182