

ACBMV B. CASADIO VIBRATION  
 Z.I. Mi-Plaine  
 51 Rue Ampère  
 B.P. 31  
 69682 CHASSIEU CEDEX (FRANCE)  
 Tel.: 04 78 90 87 87 / Fax.: 04 78 90 87 88  
 Email: vibrateur@orange.fr  
 Internet: acbmv.com

6 POLIG - 1000 RPM  
 REF.: 602201A  
 BAUGR: 110  
 Zertifizierungen:



### MECHANISCHE UND ELEKTRISCHE EIGENSCHAFTEN

Unwuchtscheiben (%)	Statisches moment (kgmm)	Arbeitsmoment (kgcm)	Fliehkraft (kg)	Fliehkraft (kN)	Geschätzte Lebensdauer der Lager (Stunden)
100	20025	4005,00	22386	220,00	8172
90	18022,50	3604,50	20147	198,00	11611
80	16020,00	3204,00	17909	176,00	17193
70	14017,50	2803,50	15670	154,00	26834
60	12015,00	2403,00	13432	132,00	44852
50	10012,50	2002,50	11193	110,00	82369
40	8010,00	1602,00	8954	88,00	>100000
30	6007,50	1201,50	6716	66,00	>100000
20	4005,00	801,00	4477	44,00	>100000
10	2002,50	400,50	2239	22,00	>100000

Stromversorgung (volts)	400
Phasen:	Dreiphasen
Frequenz (Hz)	50 Hz
Drehzahl (RPM)	1000
Max. Leistungsaufnahme (watt)	absorbiert: 15600 Übergabe: 11800
Max. Strom (amp)	25,2
IS/IR	5,7

### ABMESSUNGEN (mm)

#### Gewicht: 928 kg

Continuierlich Umgebungstemperatur: -20°C à +40°C - Tropenisolation - Mechanische Schutzart: IP66 IK08 gemäß IEC

Lager typ: ROLLENLAGER

"LONG LIFE" - Schmierung mit KLUEBER STABURAGS NBU 8EP.

Re Schmierung Menge nach 1000 Stunden mit: 220g

Max Quantität ersetzt durch die Lager: 400g

Montage mit 8 Schrauben M42 - 1 5/8" format 8.8 mit Anzugsmoment (kgm - ft/lb): 290 - 2090

- Gewinde der Kabelverschraubung nicht geliefert: NPT1"

Wartung Raum: 297,5 mm

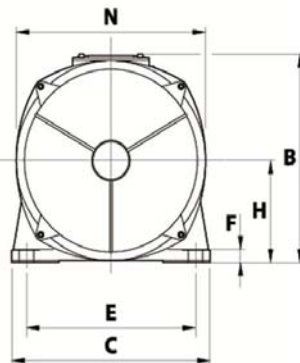
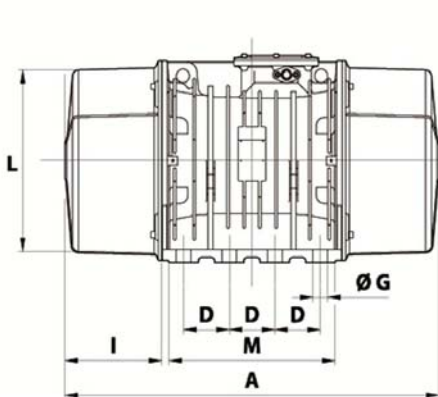

A	1150
B	607
C	610
D	140
E	520
F	38
G	45
N° BOHRUNGEN	8
H	297
I	297.5
L	542
M	510
N	582