

ACBMV B. CASADIO VIBRATION
 Z.I. Mi-Plaine
 51 Rue Ampère
 B.P. 31
 69682 CHASSIEU CEDEX (FRANCE)
 Tel.: 04 78 90 87 87 / Fax.: 04 78 90 87 88
 Email: vibrateur@orange.fr
 Internet: acbm.com

6 POLIG - 1200 RPM
 REF.: 602325C
 BAUGR: 40

Zertifizierungen:



MECHANISCHE UND ELEKTRISCHE EIGENSCHAFTEN

Unwuchtscheiben (%)	Statisches moment (kgmm)	Arbeitsmoment (kgcm)	Fliehkraft (kg)	Fliehkraft (kN)	Geschätzte Lebensdauer der Lager (Stunden)
100	561	112,20	905	8,88	95451
90	504,90	100,98	815	7,99	>100000
80	448,80	89,76	724	7,10	>100000
70	392,70	78,54	634	6,22	>100000
60	336,60	67,32	543	5,33	>100000
50	280,50	56,10	453	4,44	>100000
40	224,40	44,88	362	3,55	>100000
30	168,30	33,66	272	2,66	>100000
20	112,20	22,44	181	1,78	>100000
10	56,10	11,22	91	0,89	>100000

Stromversorgung (volts)	460
Phasen:	Dreiphasen
Frequenz (Hz)	60 Hz
Drehzahl (RPM)	1200
Max. Leistungsaufnahme (watt)	absorbiert: 680 Übergabe: 442
Max. Strom (amp)	1,3
IS/IR	3,69

ABMESSUNGEN (mm)

Gewicht: 65,4 kg

Continuierlich Umgebungstemperatur: -20°C à +40°C - Tropenisolation - MechanischeSchutzart: IP66 IK08 gemäß IEC

Lager typ: ROLLENLAGER

"LONG LIFE" - Schmierung mit KLUEBER STABURAGS NBU 8EP.

Re Schmierung Menge nach 1000 Stunden mit: 16g

Max Quantität ersetzt durch die Lager: 30g

Montage mit 4 Schrauben M16 - 5/8" format 8.8 mit Anzugsmoment (kgm - ft/lb): 19 - 137

- Gewinde der Kabelverschraubung nicht geliefert: NPT3/4"

Wartung Raum: 134 (50Hz) 108 (60Hz) mm

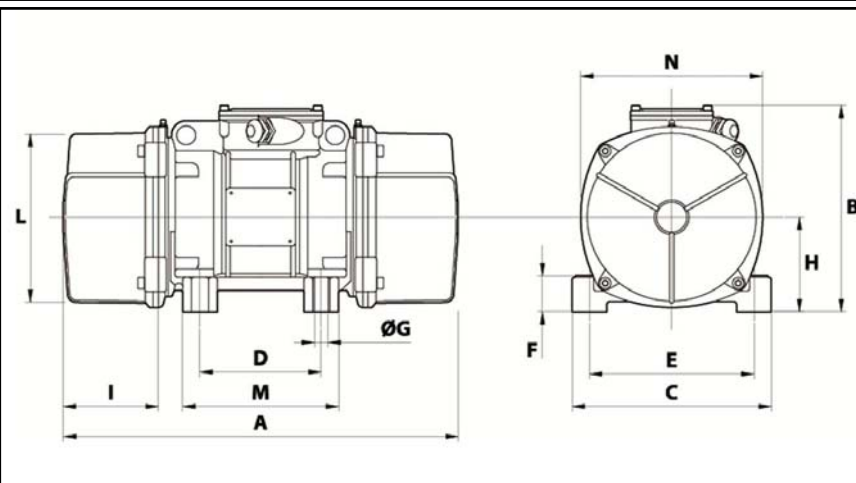

A	468
B	278,5
C	235
D	140
E	190
F	65
G	17
N° BOHRUNGEN	4
H	116
I	108
L	210
M	185
N	225