

ACBMV B. CASADIO VIBRATION
 Z.I. Mi-Plaine
 51 Rue Ampère
 B.P. 31
 69682 CHASSIEU CEDEX (FRANCE)
 Tel.: 04 78 90 87 87 / Fax.: 04 78 90 87 88
 Email: vibrateur@orange.fr
 Internet: acbmv.com

6 POLIG - 1000 RPM
 REF.: 602336A
 BAUGR: 120

Zertifizierungen:



MECHANISCHE UND ELEKTRISCHE EIGENSCHAFTEN

Unwuchtscheiben (%)	Statisches moment (kgmm)	Arbeitsmoment (kgcm)	Fliehkraft (kg)	Fliehkraft (kN)	Geschätzte Lebensdauer der Lager (Stunden)
100	27285,00	5457,00	30560	300,00	11190
90	24556,50	4911,30	27504	270,00	15898
80	21828,00	4365,60	24448	240,00	23543
70	19099,50	3819,90	21392	210,00	36743
60	16371,00	3274,20	18336	180,00	61422
50	13642,50	2728,50	15280	150,00	>100000
40	10914,00	2182,80	12224	120,00	>100000
30	8185,50	1637,10	9168	90,00	>100000
20	5457,00	1091,40	6112	60,00	>100000
10	2728,50	545,70	3056	30,00	>100000

Stromversorgung (volts)	400
Phasen:	Dreiphasen
Frequenz (Hz)	50 Hz
Drehzahl (RPM)	1000
Max. Leistungsaufnahme (watt)	24000
Max. Strom (amp)	40,00
IS/IR	4,89

ABMESSUNGEN (mm)

Gewicht: 1200,0 kg

Continuierlich Umgebungstemperatur: -20°C à +40°C - Tropenisolation - MechanischeSchutzart: IP66 IK08 gemäß IEC

Lager typ: ROLLENLAGER

"LONG LIFE" - Schmierung mit KLUEBER STABURAGS NBU 8EP.

Re Schmierung Menge nach 1000 Stunden mit: 260g

Max Quantität ersetzt durch die Lager: 480g

Montage mit 8 Schrauben M42 - 1 5/8" format 8.8 mit Anzugsmoment (kgm - ft/lb): 290 - 2090

Kabelgröße: 13 à 20 mm - Kabelverschr.: M32x1,5

Wartung Raum: 310 mm

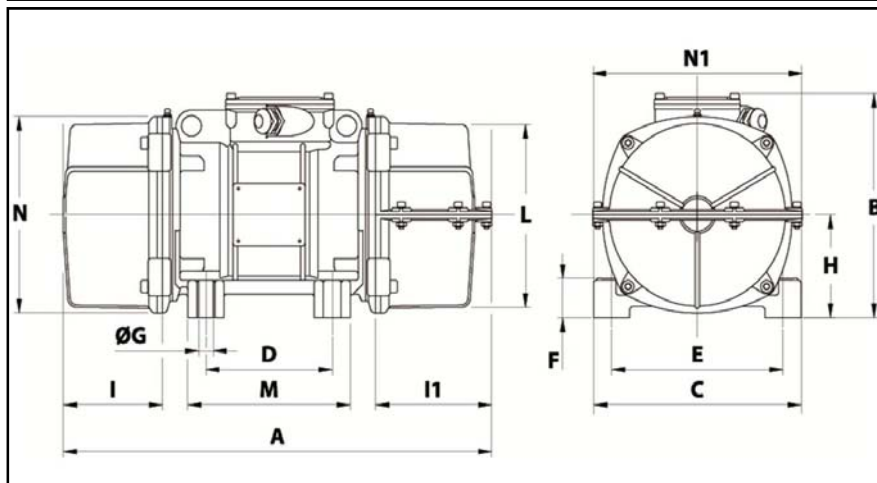

A	1205
B	648
C	700
D	140
E	600
F	45
G	45
N° BOHRUNGEN	8
H	320
I	310
L	600
M	510
N	660