

ACBMV B. CASADIO VIBRATION  
 Z.I. Mi-Plaine  
 51 Rue Ampère  
 B.P. 31  
 69682 CHASSIEU CEDEX (FRANCE)  
 Tel.: 04 78 90 87 87 / Fax.: 04 78 90 87 88  
 Email: [vibrateur@orange.fr](mailto:vibrateur@orange.fr)  
 Internet: [acbm.com](http://acbm.com)

6 POLIG - 1200 RPM  
 REF.: 602336C  
 BAUGR: 120

Zertifizierungen:



### MECHANISCHE UND ELEKTRISCHE EIGENSCHAFTEN

Unwuchtscheiben (%)	Statisches moment (kgmm)	Arbeitsmoment (kgcm)	Fliehkraft (kg)	Fliehkraft (kN)	Geschätzte Lebensdauer der Lager (Stunden)
100	18760,00	3752,00	30200	296,00	9640
90	16884,00	3376,80	27180	266,40	13696
80	15008,00	3001,60	24160	236,80	20282
70	13132,00	2626,40	21140	207,20	31653
60	11256,00	2251,20	18120	177,60	52914
50	9380,00	1876,00	15100	148,00	97165
40	7504,00	1500,80	12080	118,40	>100000
30	5628,00	1125,60	9060	88,80	>100000
20	3752,00	750,40	6040	59,20	>100000
10	1876,00	375,20	3020	29,60	>100000

Stromversorgung (volts)	460
Phasen:	Dreiphasen
Frequenz (Hz)	60 Hz
Drehzahl (RPM)	1200
Max. Leistungsaufnahme (watt)	25800
Max. Strom (amp)	38,00
IS/IR	5,39

### ABMESSUNGEN (mm)

#### Gewicht: 1050,0 kg

Continuierlich Umgebungstemperatur: -20°C à +40°C - Tropenisolation - MechanischeSchutzart: IP66 IK08 gemäß IEC

Lager typ: ROLLENLAGER

"LONG LIFE" - Schmierung mit KLUEBER STABURAGS NBU 8EP.

Re Schmierung Menge nach 1000 Stunden mit: 260g

Max Quantität ersetzt durch die Lager: 480g

Montage mit 8 Schrauben M42 - 1 5/8" format 8.8 mit Anzugsmoment (kgm - ft/lb): 290 - 2090

Kabelgröße: 13 à 20 mm - Kabelverschr.: M32x1,5

Wartung Raum: 310 mm

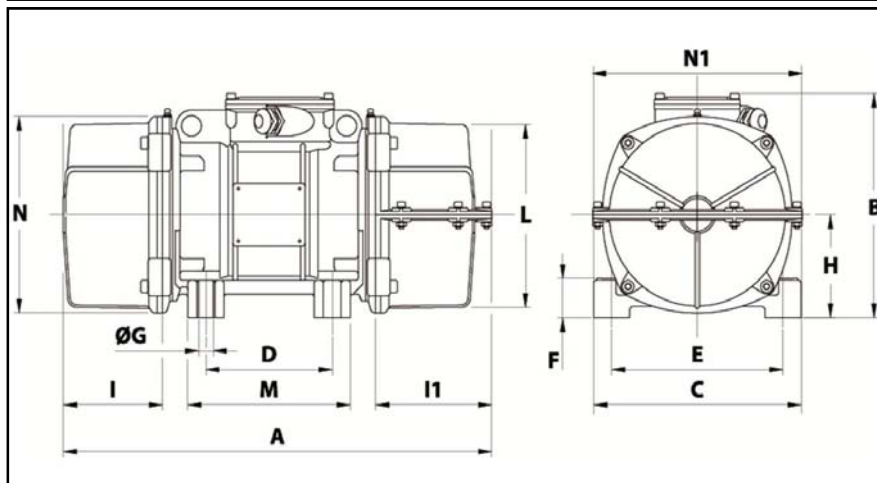

A	1205
B	648
C	700
D	140
E	600
F	45
G	45
N° BOHRUNGEN	8
H	320
I	310
L	600
M	510
N	660