

ACBMV B. CASADIO VIBRATION
 Z.I. Mi-Plaine
 51 Rue Ampère
 B.P. 31
 69682 CHASSIEU CEDEX (FRANCE)
 Tel.: 04 78 90 87 87 / Fax.: 04 78 90 87 88
 Email: vibrateur@orange.fr
 Internet: acbmv.com

8 POLIG - 900 RPM ATEX II 2D tD A21 IP 66 ZONE 21-22
 REF.: 602535C Staub T°=135°C
 BAUGR: 110

Zertifizierungen:



MECHANISCHE UND ELEKTRISCHE EIGENSCHAFTEN

Unwuchtscheiben (%)	Statisches moment (kgmm)	Arbeitsmoment (kgcm)	Fliehkraft (kg)	Fliehkraft (kN)	Geschätzte Lebensdauer der Lager (Stunden)
100	28633,00	5726,60	25927	254,00	17486
90	25769,70	5153,94	23334	228,60	24845
80	22906,40	4581,28	20742	203,20	36787
70	20043,10	4008,62	18149	177,80	57415
60	17179,80	3435,96	15556	152,40	95985
50	14316,50	2863,30	12964	127,00	>100000
40	11453,20	2290,64	10371	101,60	>100000
30	8589,90	1717,98	7778	76,20	>100000
20	5726,60	1145,32	5185	50,80	>100000
10	2863,30	572,66	2593	25,40	>100000

Stromversorgung (volts)	460
Phasen:	Dreiphasen
Frequenz (Hz)	60 Hz
Drehzahl (RPM)	900
Max. Leistungsaufnahme (watt)	16200
Max. Strom (amp)	-28,00
IS/IR	4,71

ABMESSUNGEN (mm)

Gewicht: 1015,0 kg

Continuierlich Umgebungstemperatur: -20°C à +40°C - Tropenisolation - Mechanische Schutzart: IP66 IK08 gemäß IEC

Lager typ: ROLLENLAGER

"LONG LIFE" - Schmierung mit KLUEBER STABURAGS NBU 8EP.

Montage mit 8 Schrauben M42 - 1 5/8" format 8.8 mit Anzugsmoment (kgm - ft/lb): 290 - 2090

Kabelgröße: 13 à 20 mm - Kabelverschr.: M32x1,5

Wartung Raum: 297,5 mm

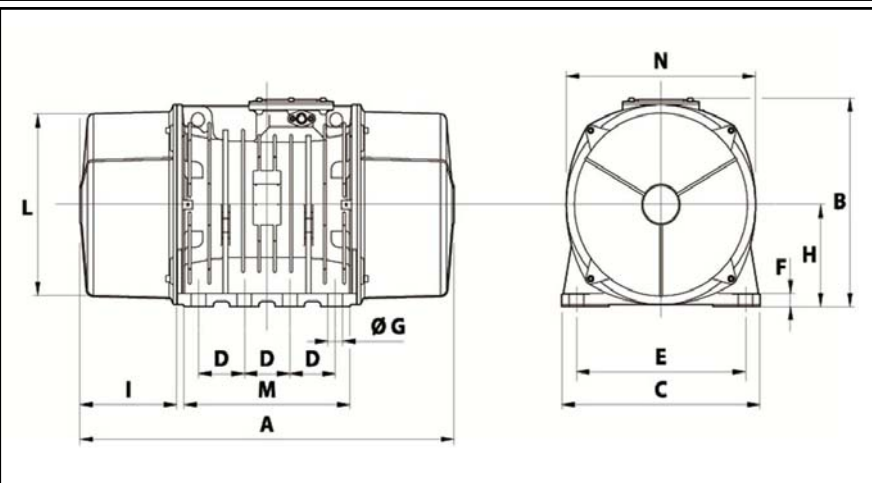

A	1150
B	607
C	610
D	140
E	520
F	38
G	45
N° BOHRUNGEN	8
H	297
I	298
L	542
M	510
N	582