

ACBMV B. CASADIO VIBRATION
 Z.I. Mi-Plaine
 51 Rue Ampère
 B.P. 31
 69682 CHASSIEU CEDEX (FRANCE)
 Tel.: 04 78 90 87 87 / Fax.: 04 78 90 87 88
 Email: vibrateur@orange.fr
 Internet: acbm.com

8 POLIG - 900 RPM
 REF.: 602589C
 BAUGR: 120

Zertifizierungen:



MECHANISCHE UND ELEKTRISCHE EIGENSCHAFTEN

Unwuchtscheiben (%)	Statisches moment (kgmm)	Arbeitsmoment (kgcm)	Fliehkraft (kg)	Fliehkraft (kN)	Geschätzte Lebensdauer der Lager (Stunden)
100	33440,00	6688,00	30430	299,00	5328
90	30096,00	6019,20	27387	269,10	7570
80	26752,00	5350,40	24344	239,20	11210
70	23408,00	4681,60	21301	209,30	17495
60	20064,00	4012,80	18258	179,40	29246
50	16720,00	3344,00	15215	149,50	53703
40	13376,00	2675,20	12172	119,60	>100000
30	10032,00	2006,40	9129	89,70	>100000
20	6688,00	1337,60	6086	59,80	>100000
10	3344,00	668,80	3043	29,90	>100000

Stromversorgung (volts)	460
Phasen:	Dreiphasen
Frequenz (Hz)	60 Hz
Drehzahl (RPM)	900
Max. Leistungsaufnahme (watt)	0
Max. Strom (amp)	0,00
IS/IR	-

ABMESSUNGEN (mm)

Gewicht: 1160,0 kg

Continuierlich Umgebungstemperatur: -20°C à +40°C - Tropenisolation - MechanischeSchutzart: IP66 IK08 gemäß IEC

Lager typ: ROLLENLAGER

"LONG LIFE" - Schmierung mit KLUEBER STABURAGS NBU 8EP.

Re Schmierung Menge nach 1000 Stunden mit: 260g

Max Quantität ersetzt durch die Lager: 480g

Montage mit 8 Schrauben M42 - 1 5/8" format 8.8 mit Anzugsmoment (kgm - ft/lb): 290 - 2090

Kabelgröße: 13 à 20 mm - Kabelverschr.: M32x1,5

Wartung Raum: 310 mm

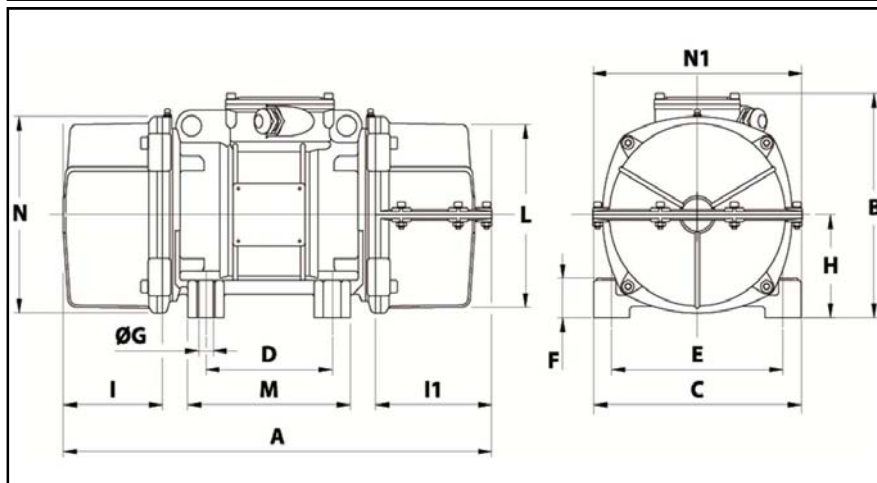

A	1205
B	648
C	700
D	140
E	600
F	45
G	45
N° BOHRUNGEN	8
H	320
I	310
L	600
M	510
N	660
