

ACBMV B. CASADIO VIBRATION  
 Z.I. Mi-Plaine  
 51 Rue Ampère  
 B.P. 31  
 69682 CHASSIEU CEDEX (FRANCE)  
 Tel.: 04 78 90 87 87 / Fax.: 04 78 90 87 88  
 Email: [vibrateur@orange.fr](mailto:vibrateur@orange.fr)  
 Internet: [acbm.com](http://acbm.com)

8 POLIG - 750 RPM      ATEX II 2D tD A21 IP 66 ZONE 21-22  
 REF.: 602873A      Staub T°=135°C  
 BAUGR: 110

Zertifizierungen:



### MECHANISCHE UND ELEKTRISCHE EIGENSCHAFTEN

Unwuchtscheiben (%)	Statisches moment (kgmm)	Arbeitsmoment (kgcm)	Fliehkraft (kg)	Fliehkraft (kN)	Geschätzte Lebensdauer der Lager (Stunden)
100	28633,00	5726,60	18005	177,00	36766
90	25769,70	5153,94	16205	159,30	52231
80	22906,40	4581,28	14404	141,60	77353
70	20043,10	4008,62	12604	123,90	>100000
60	17179,80	3435,96	10803	106,20	>100000
50	14316,50	2863,30	9003	88,50	>100000
40	11453,20	2290,64	7202	70,80	>100000
30	8589,90	1717,98	5402	53,10	>100000
20	5726,60	1145,32	3601	35,40	>100000
10	2863,30	572,66	1801	17,70	>100000

Stromversorgung (volts)	400
Phasen:	Dreiphasen
Frequenz (Hz)	50 Hz
Drehzahl (RPM)	750
Max. Leistungsaufnahme (watt)	12500
Max. Strom (amp)	26,50
IS/IR	5,63

### ABMESSUNGEN (mm)

**Gewicht: 1015,0 kg**

Continuierlich Umgebungstemperatur: -20°C à +40°C - Tropenisolation - Mechanische Schutzart: IP66 IK08 gemäß IEC

Lager typ: ROLLENLAGER

"LONG LIFE" - Schmierung mit KLUEBER STABURAGS NBU 8EP.

Re Schmierung Menge nach 1000 Stunden mit: 220g

Max Quantität ersetzt durch die Lager: 400g

Montage mit 8 Schrauben M42 - 1 5/8" format 8.8 mit Anzugsmoment (kgm - ft/lb): 290 - 2090

Kabelgröße: 13 à 20 mm - Kabelverschr.: M32x1,5

Wartung Raum: 297,5 mm

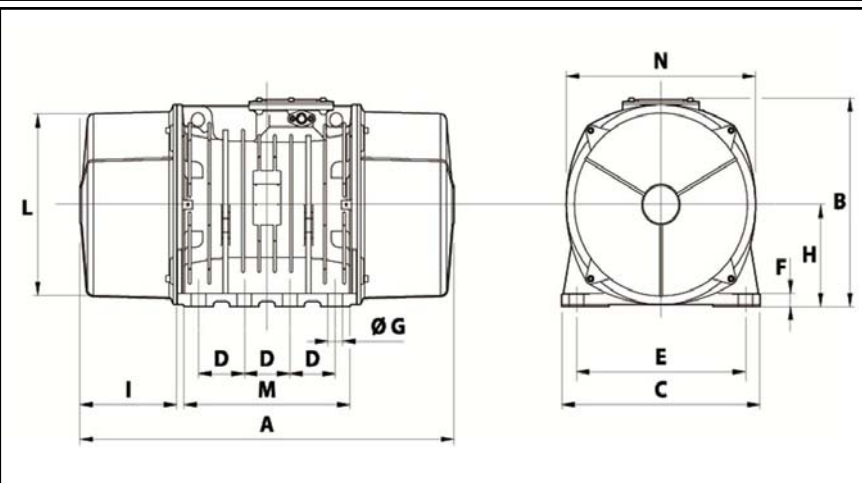

A	1150
B	607
C	610
D	140
E	520
F	38
G	45
N° BOHRUNGEN	8
H	297
I	298
L	542
M	510
N	582