

UNWUCHTMOTOREN TYP: MTF 3/300E-S02 260/460 VOLTS Dreiphasen 60 Hz

ACBMV B. CASADIO VIBRATION
 Z.I. Mi-Plaine
 51 Rue Ampère
 B.P. 31
 69682 CHASSIEU CEDEX (FRANCE)
 Tel.: 04 78 90 87 87 / Fax.: 04 78 90 87 88
 Email: vibrateur@orange.fr
 Internet: acbmv.com

2 POLIG - 3600 RPM ATEX II 2G,D - Classe Ex e II T4/T3 tD A21 IP 66 ZONE 1-2 / 21-22
 REF.: 6E0370C Gas T°=T3-T4 Staub T°=120°C
 BAUGR: 10

Zertifizierungen:



MECHANISCHE UND ELEKTRISCHE EIGENSCHAFTEN

Unwuchtscheiben (%)	Fliehkraft Unwuchtscheiben top/senken	Statisches moment senken	Fliehkraft Unwuchtscheiben top/senken (kN)	Statisches moment top (kgmm)	Geschätzte Lebensdauer der Lager (Stunden)
100	148/148	10,2	1,45/1,45	10,2	4000
90	133,2/133,2	9,18	1,31/1,31	9,18	5487
80	118,4/118,4	8,16	1,16/1,16	8,16	7812
70	103,6/103,6	7,14	1,02/1,02	7,14	11662
60	88,8/88,8	6,12	0,87/0,87	6,12	18519
50	74/74	5,10	0,73/0,73	5,10	32000
40	59,2/59,2	4,08	0,58/0,58	4,08	62500
30	44,4/44,4	3,06	0,44/0,44	3,06	>100000
20	29,6/29,6	2,04	0,29/0,29	2,04	>100000
10	14,8/14,8	1,02	0,15/0,15	1,02	>100000

Stromversorgung (volts)	460
Phasen:	Dreiphasen
Frequenz (Hz)	60 Hz
Drehzahl (RPM)	3600
Max. Leistungsaufnahme (watt)	absorbiert: T3=270 T4=230 Übergabe: T3=210 T4=172
Max. Strom (amp)	T3=0,5 T4=0,41
IS/IR	T3=3,5 T4=4,2

ABMESSUNGEN (mm)

Gewicht: 10,9 kg

Continuierlich Umgebungstemperatur: -20°C à +40°C - Tropenisolation - Mechanische Schutzart: IP66 IK08 gemäß IEC

Lager typ: KUGELLAGER

"FOR LIFE" - Schmierung mit doppelter Schutz-Bildschirm

Montage mit 4 Schrauben M10 - 7/16" format 8.8 mit Anzugsmoment (kgm - ft/lb): 4.80 - 35

Kabelgröße: 6.5 à 12 mm - Kabelverschr.: M20x1,5

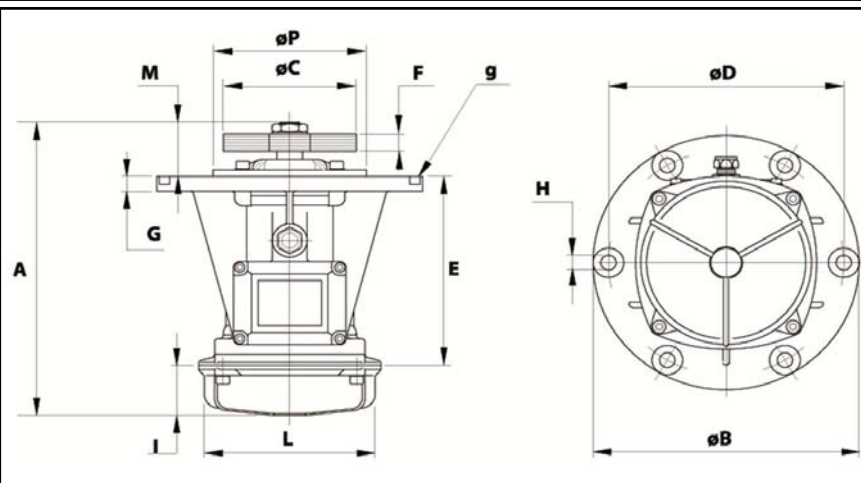

A	247
B	215
C	110
D	187
H	12
N° TROUS	4
E	179,5
F	18 (50Hz) 12 (60Hz)
G	13
I	54
L	127
M	13,5
P	-