

ACBMV B. CASADIO VIBRATION
 Z.I. Mi-Plaine
 51 Rue Ampère
 B.P. 31
 69682 CHASSIEU CEDEX (FRANCE)
 Tel.: 04 78 90 87 87 / Fax.: 04 78 90 87 88
 Email: vibrateur@orange.fr
 Internet: acbmv.com

2 POLIG - 3600 RPM ATEX II 2G,D - Classe Ex e II T4/T3 tD A21 IP 66 ZONE 1-2 / 21-22
 REF.: 6E0456C Gas T°=T3-T4 Staub T°=120°C
 BAUGR: 20

Zertifizierungen:



MECHANISCHE UND ELEKTRISCHE EIGENSCHAFTEN

Unwuchtscheiben (%)	Fliehkraft Unwuchtscheiben top/senken	Statisches moment senken	Fliehkraft Unwuchtscheiben top/senken (kN)	Statisches moment top (kgmm)	Geschätzte Lebensdauer der Lager (Stunden)
100	377/235	0	3,70/2,31	0	3850
90	339,3/211,5	0	3,33/2,08	0,00	5281
80	301,6/188	0	2,96/1,85	0,00	7519
70	263,9/164,5	0	2,59/1,62	0,00	11224
60	226,2/141	0	2,22/1,39	0,00	17824
50	188,5/117,5	0	1,85/1,16	0,00	30800
40	150,8/94	0	1,48/0,92	0,00	60156
30	113,1/70,5	0	1,11/0,69	0,00	>100000
20	75,4/47	0	0,74/0,46	0,00	>100000
10	37,7/23,5	0	0,37/0,23	0,00	>100000

Stromversorgung (volts)	460
Phasen:	Dreiphasen
Frequenz (Hz)	60 Hz
Drehzahl (RPM)	3600
Max. Leistungsaufnahme (watt)	absorbiert: T3=300 T4=360 Übergabe: T3=300 T4=210
Max. Strom (amp)	T3=0,67 T4=0,5
IS/IR	T3=4,2 T4=5,6

ABMESSUNGEN (mm)

Gewicht: 14,3 kg

Continuierlich Umgebungstemperatur: -20°C à +40°C - Tropenisolation - Mechanische Schutzart: IP66 IK08 gemäß IEC

Lager typ: KUGELLAGER

"FOR LIFE" - Schmierung mit doppelter Schutz-Bildschirm

Montage mit 6 Schrauben M14 - 9/16" format 8.8 mit Anzugsmoment (kgm - ft/lb): 4.80 - 35

Kabelgröße: 9 à 16 mm - Kabelverschr.: M25x1,5

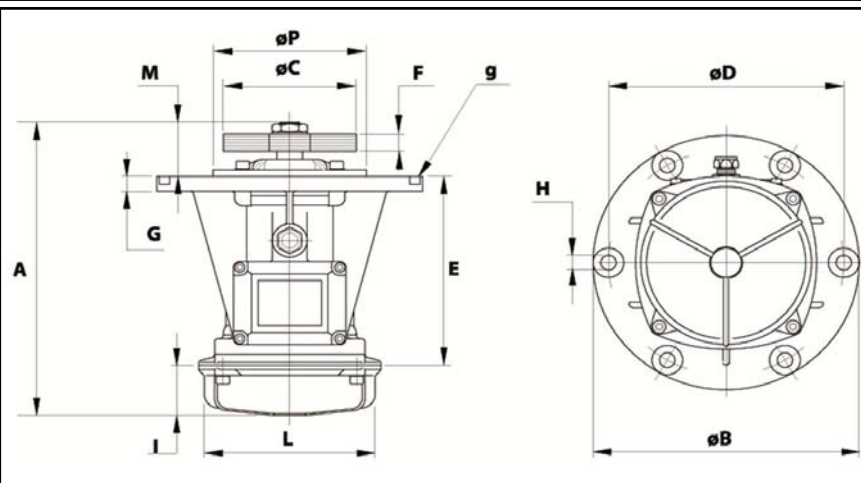

A	279,5
B	245
C	150 (50Hz) 132 (60Hz)
D	205
H	12
N° TROUS	6
E	124
F	18
G	12
I	65
L	145
M	90,5
P	162