

ACBMV B. CASADIO VIBRATION  
 Z.I. Mi-Plaine  
 51 Rue Ampère  
 B.P. 31  
 69682 CHASSIEU CEDEX (FRANCE)  
 Tel.: 04 78 90 87 87 / Fax.: 04 78 90 87 88  
 Email: vibrateur@orange.fr  
 Internet: acbmv.com

6 POLIG - 1000 RPM ATEX II 2D tD A21 IP 66 ZONE 21-22  
 REF.: 6T2142A Staub T°=135°C  
 BAUGR: 105

Zertifizierungen:



### MECHANISCHE UND ELEKTRISCHE EIGENSCHAFTEN

Unwuchtscheiben (%)	Statisches moment (kgmm)	Arbeitsmoment (kgcm)	Fliehkraft (kg)	Fliehkraft (kN)	Geschätzte Lebensdauer der Lager (Stunden)
100	12662	2532,40	14155	139,00	22113
90	11395,80	2279,16	12740	125,10	31413
80	10129,60	2025,92	11324	111,20	46524
70	8863,40	1772,68	9909	97,30	72596
60	7597,20	1519,44	8493	83,40	>100000
50	6331,00	1266,20	7078	69,50	>100000
40	5064,80	1012,96	5662	55,60	>100000
30	3798,60	759,72	4247	41,70	>100000
20	2532,40	506,48	2831	27,80	>100000
10	1266,20	253,24	1416	13,90	>100000

Stromversorgung (volts)	400
Phasen:	Dreiphasen
Frequenz (Hz)	50 Hz
Drehzahl (RPM)	1000
Max. Leistungsaufnahme (watt)	10600
Max. Strom (amp)	19
IS/IR	5,88

### ABMESSUNGEN (mm)

#### Gewicht: 643,0 kg

Continuierlich Umgebungstemperatur: -20°C à +40°C - Tropenisolation - MechanischeSchutzart: IP66 IK08 gemäß IEC

Lager typ: ROLLENLAGER

"LONG LIFE" - Schmierung mit KLUEBER STABURAGS NBU 8EP.

Re Schmierung Menge nach 1000 Stunden mit: 150g

Max Quantität ersetzt durch die Lager: 300g

Montage mit 8 Schrauben M42 - 1 5/8" format 8.8 mit Anzugsmoment (kgm - ft/lb): 290 - 2090

Kabelgröße: 13 à 20 mm - Kabelverschr.: M32x1,5

Wartung Raum: 270 mm

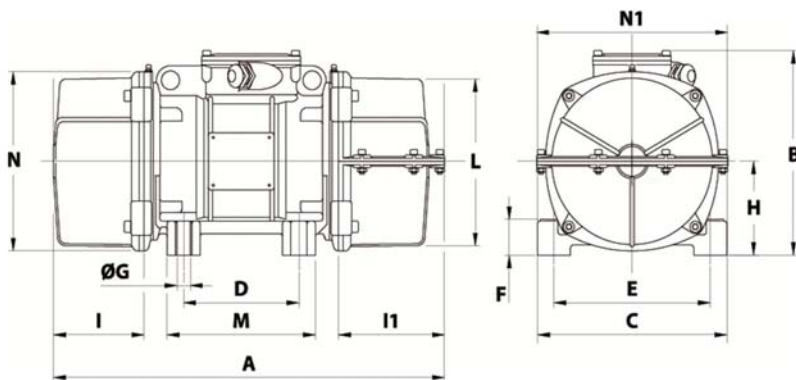

A	1 COVER: 1030 / 2 COVERS: 1100
B	526
C	570
D	140
E	480
F	41
G	45
N° BOHRUNGEN	8
H	268
I	200
I1	270
N1	566
L	495
M	510
N	516